

# Manual del operador





# ADVERTENCIA

**La ley lo obliga a estar capacitado y certificado para utilizar este montacargas.** (OSHA § 1910.178)

Si no maneja de forma adecuada este montacargas, usted o las personas que estén alrededor pueden sufrir lesiones graves o la muerte.

Lea y respete las instrucciones y advertencias incluidas en este Manual\* y en el montacargas.

Cualquier parte de la cabeza, brazos, manos, piernas o pies que sobresalga del compartimento del operador mientras el montacargas esté en marcha podría quedar atrapada o aplastarse. No salga del compartimento del operador y **detenga el montacargas por completo antes de bajarse.**

**Sin embargo**, si vuelca o cae desde una zona de carga y descarga, también puede sufrir heridas graves o incluso morir. **En caso de sufrir un accidente así, salga inmediatamente del montacargas y aléjese de él.**

Antes de empezar a trabajar, revise el montacargas y asegúrese de que funcione de forma correcta.

\* Las copias adicionales de este manual del operador y todas las etiquetas del montacargas se pueden obtener en Crown Equipment Corporation, New Bremen, Ohio 45869 EE. UU.

Todos los derechos reservados bajo los acuerdos internacionales y panamericanos sobre los derechos de autor  
© 2023 Crown Equipment Corp.

# Debe estar capacitado



## LA LEY LO OBLIGA A ESTAR CAPACITADO Y CERTIFICADO

Las leyes federales establecen que solo los conductores debidamente capacitados deben conducir montacargas industriales y que su empleador debe capacitarlos y certificar que están calificados para conducir este montacargas industrial.  
(OSHA §1910.178)

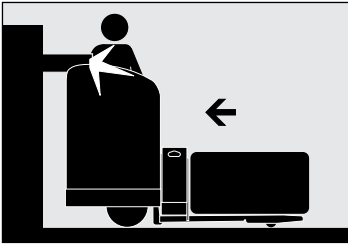

**No conduzca este equipo** en su lugar de trabajo hasta haber recibido la instrucción y certificación necesarias de su empleador.

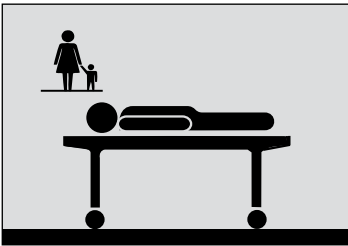

**Podría morir o resultar gravemente herido** si no está capacitado para trabajar con este montacargas.

# Tome precauciones

## ! Conozca los peligros



### CONDUZCA CON CUIDADO

- Mantenga las manos en los controles y el pie sobre el pedal de freno. Mantenga todo el cuerpo dentro del compartimento del operador.
- No saque los pies ni ninguna parte del cuerpo del compartimento del operador, sin importar lo lento que se mueva el montacargas. No puede detener 3,000 kg o 7,000 lb con ninguna parte del cuerpo. Si una mano o un pie queda atrapado entre el equipo y un objeto fijo, puede ser aplastado o incluso seccionado.
- No ponga las manos ni los brazos por encima del respaldo de carga.
- No se acerque al borde de las zonas de carga y descarga y las rampas. Asegúrese de que los niveladores del muelle de carga sean seguros. Compruebe que las ruedas del remolque estén calzadas. Si cayera de una zona de carga y descarga o de una placa del muelle de carga, podría resultar gravemente herido o incluso morir.
- Mantenga el montacargas bajo control en todo momento. Conduzca a una velocidad que le permita parar de manera segura. Sea más cuidadoso en superficies irregulares o resbaladizas. No pase por encima de objetos en el piso.
- Conduzca el montacargas con suavidad y a una velocidad que le permita reaccionar ante una emergencia.

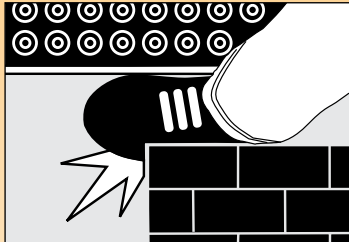

### MIRE POR DÓNDE CONDUCE

- Cualquier objeto que entre en el compartimento del operador o lo golpee podría aplastarlo o dejarlo atrapado.
- Esté siempre atento a la zona a su alrededor y observe por dónde conduce.
- No use teléfonos móviles ni otros dispositivos similares mientras conduce el montacargas.
- Conduzca en la dirección que le ofrezca la mejor visibilidad.

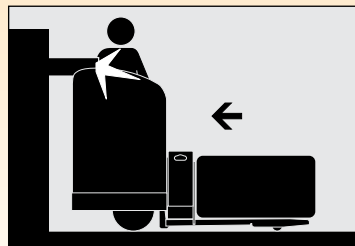



## Conozca los peligros

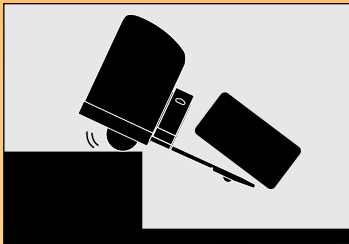

### EVITE CAÍDAS Y VUELCOS

Los vuelcos y las caídas desde un muelle son accidentes muy graves; puede ser aplastado o incluso morir. En caso de sufrir un accidente así, salga inmediatamente del montacargas y aléjese de él.

**Nota:** Este no es como los montacargas contrabalanceados de operador sentado para los que se recomienda que permanezca en el equipo. La mejor forma de prevenir lesiones es siempre saber en dónde se encuentra y seguir las reglas de operación segura del montacargas.

- Tenga mucho cuidado cuando trabaje cerca de zonas de carga y descarga, placas del muelle de carga y remolques.
- Compruebe que las ruedas del remolque estén calzadas. Revise que el remolque esté sujeto a la zona de carga y descarga.
- Instale correctamente los soportes de gato debajo de la parte delantera del remolque cuando no haya un tractor enganchado.



### USE EL MONTACARGAS DE MANERA SEGURA

- Aleje las manos y los pies de las piezas en movimiento como horquillas y ruedas.
- No permita nunca pasajeros a bordo del montacargas. No hay ningún lugar seguro para ellos.
- Antes de salir del montacargas:
  - Deténgalo por completo.
  - Baje las horquillas hasta el suelo.
  - Apague el montacargas con la llave o cierre sesión.

# Índice

Advertencia	1
Debe estar capacitado	2
Tome precauciones	3
Índice	5
¿Qué contiene para usted?	6
Su transpaleta de operador a bordo	7
Partes del montacargas	9
Placa de capacidad	11
Display	13
Encendido y apagado	15
Frenado	17
Desplazamiento y contramarcha	19
Levante y descenso	21
Dirección y desplazamiento	23
Dos tipos de dirección	25
Opciones adicionales	27
Control de seguridad diario	29
Sea un conductor seguro	31
Fuentes de alimentación	35
Carga de las fuentes de alimentación	36
Ion litio	37
Baterías de plomo-ácido de electrolito líquido	39
Etiquetas de advertencia	42

## Desplazamiento y contramarcha

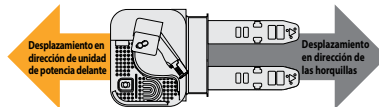

MUESTRA

17 Desplazamiento y contramarcha

# ¿Qué contiene para usted?

## ¿QUÉ CONTIENE PARA USTED?

Si conoce bien su montacargas y sabe cómo usarlo, podrá conducir mejor y de manera segura. A continuación, encontrará algunas guías para usar este manual.

### LOCALIZADORES RÁPIDOS

Además de la página “Índice”, puede usar los encabezados de las páginas para buscar los temas. Algunas páginas tienen una ilustración del montacargas en una esquina que muestra los elementos o características que se explican en la página.

### DIBUJOS EXPLICATIVOS

En muchas páginas, encontrará ilustraciones y textos que lo ayudarán a comprender cómo usar el montacargas de manera segura y productiva.

### “CONOZCO LOS PELIGROS”

Esté atento y lea estas secciones especiales. Encontrará información sobre los riesgos para su seguridad y cómo evitarlos.



**⚠ Conozca los peligros**

Desplazamiento y co

# Su transpaleta de operador a bordo

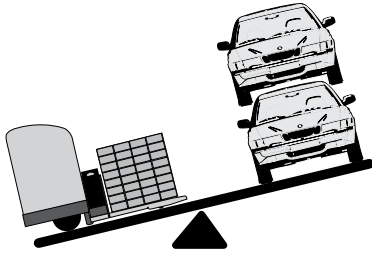

## **TRANSPALETAS DE OPERADOR A BORDO**

Su transpaleta de operador a bordo ha sido diseñada para mover cargas por distancias largas.

## **LA TRANSPALETA NO ES UN AUTOMÓVIL**

Si está cargada, puede pesar más que dos automóviles.

- No cuenta con la misma dirección.
- No frena de la misma forma.
- No acelera de la misma forma.

## **CÓMO CONDUCIR EL MONTACARGAS**

Colóquese de pie y de lado con ambos pies sobre los pedales y apoyándose en la almohadilla. Al colocar las manos en los controles, esta postura proporciona comodidad y estabilidad. Además, le permite ver y desplazarse en ambos sentidos con sólo girar la cabeza.

## **DÉ UN DESCANSO A SU CUERPO**

Aproveche las pausas de descanso. Salga del montacargas y estire los brazos y las piernas. Si se mantiene alerta, conducirá mejor y de forma más segura.



## FABRICADO SEGÚN LAS NORMATIVAS

Este equipo se diseñó y construyó según normas y pautas actualizadas industriales y gubernamentales. Para obtener más información, consulte lo siguiente:

- American National Standards Institute (Instituto Nacional Estadounidense de Estándares) (ANSI/ITSDF) B56.1 (Descarga gratuita desde [www.itsdf.org](http://www.itsdf.org))
- Ley sobre la Salud y la Seguridad Ocupacionales (OSHA) §1910.178
- Underwriters Laboratory (ANSI/CAN/UL 583)
- National Fire Prevention Association (NFPA 505)

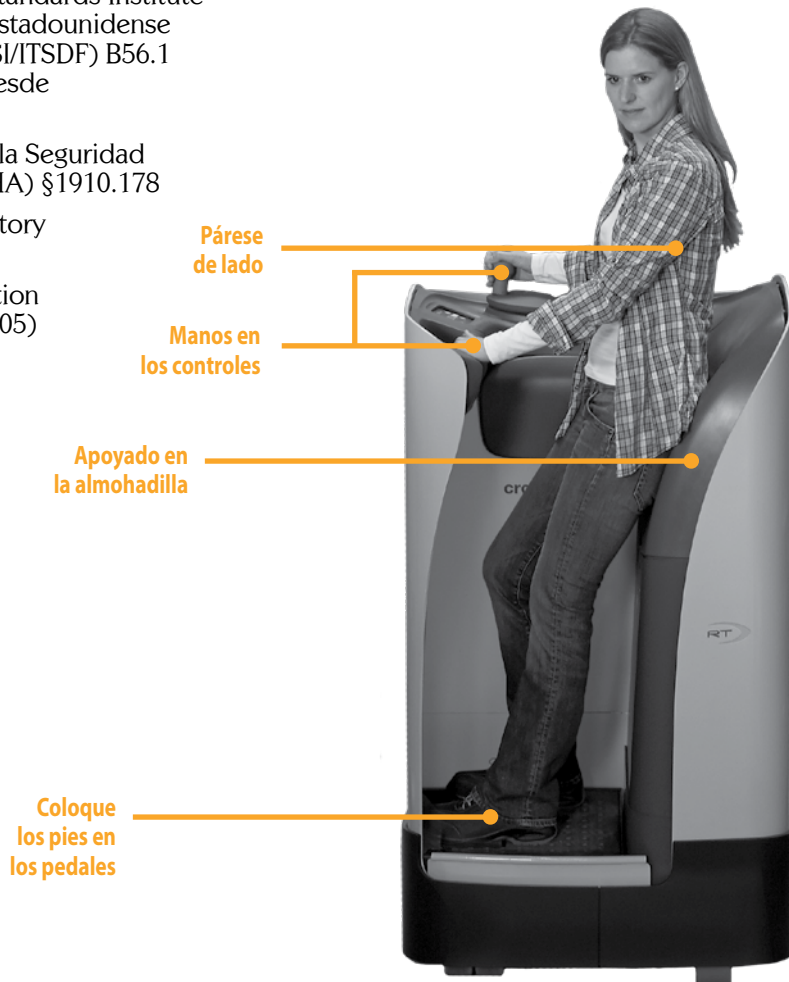

# Partes del montacargas





# Placa de capacidad



## INFORMACIÓN DE LA PLACA DE CAPACIDAD

La placa de capacidad se encuentra dentro del compartimento del operador. Contiene lo siguiente:

- La información de la capacidad
- El tipo de montacargas (con una clasificación de protección contra incendios)
- El peso del montacargas (sin incluir la carga)
- El índice de pendiente
- La información de la batería
- La información del equipo

### PLACA DE CAPACIDAD DE EJEMPLO

La información en esta placa de capacidad de ejemplo no se aplica a su montacargas.

### ¿CUÁL ES LA CAPACIDAD DEL EQUIPO?

La capacidad es la carga máxima que un montacargas puede levantar o desplazar. Consulte la placa de capacidad de su montacargas. Asegúrese de usar las unidades de medida correctas.

	Unidades de medida, kg/mm (lb/pul)	Pendiente máx.	Peso de la batería	Corriente continua Voltaje
	Capacidad con carga distribuida uniformemente	10 %	245 (540) Min. 500 (1100) Máx.	
	Peso del montacargas con batería máx.	Régimen por hora	Número de datos del montacargas	Tipo de batería Ancho banda ru. carga
	1192 (2628)	5		E 500 (1100)
Peso del montacargas menos batería	Máx. amperio hora	Número de modelo	Tipo de equipo	Número de serie
692 (1526)	620	RT4000	E	12345678
El equipo salido de fábrica cumple con los requisitos obligatorios de ANSM/TSDF B56.1				
Fabricado por Crown en [blank], Crown Equipment Corporation, crown.com				
				8389-003A



## Conozca los peligros

### CONOZCA LA CARGA

No exceda la capacidad que se muestra en la placa de capacidad del montacargas. Tenga cuidado cuando maneje cargas largas, altas o anchas. No manipule cargas inestables.

### PESO DEL MONTACARGAS

Las plataformas, elevadores y algunos pisos tienen capacidad limitada. Consulte el peso de su montacargas en la placa de capacidad. Acuérdesse de sumarle el peso de la carga que lleva en las horquillas. Asegúrese de usar las unidades de medida correctas.

### TIPO DE MONTACARGAS

No está permitido el uso de algunos montacargas en zonas donde haya algún riesgo de incendio. Controle las zonas clasificadas. *Por ejemplo:*

*No debe conducir un montacargas de las clases E o ES en una zona restringida para montacargas EE o EX.*

# Display

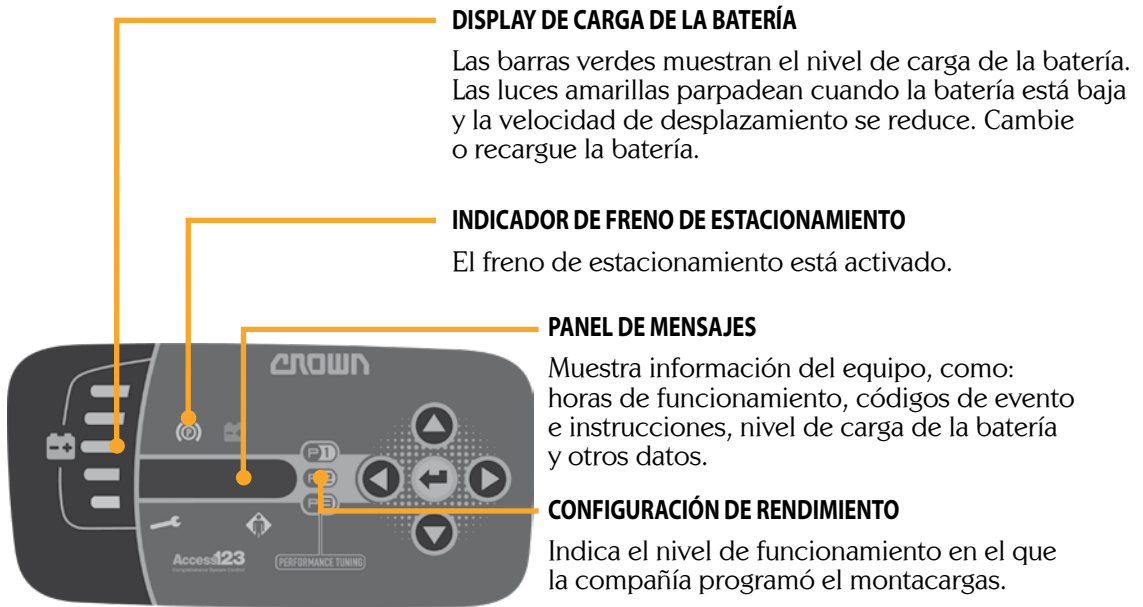



**BOTÓN INTRO O VOLVER**

Utilícelo para entrar y salir de los menús y para seleccionar las entradas.

**BOTONES DE NAVEGACIÓN**

Las flechas hacia arriba, hacia abajo, izquierda y derecha permiten desplazarse entre menús.

**LUZ DE EVENTO (CORREGIBLE POR EL OPERADOR)**

El display muestra el código del evento detectado para que el operador lo solucione. Consulte las instrucciones en el display.

**INDICADOR DE SERVICIO (SERVICIO NECESARIO)**

El display indica el código de un evento detectado que requiere reparación. Comuníquese con su supervisor o con el departamento de servicio.

# Encendido y apagado

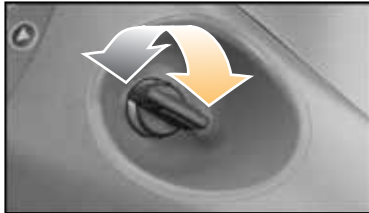



## OPCIÓN DE INTERRUPTOR DE LLAVE

Gire la llave en sentido horario para encender el equipo. Gire la llave en sentido antihorario para apagar el equipo. Siempre que deje de usar el montacargas, coloque la llave en la posición de apagado.



## OPCIÓN DE DISPLAY

Mantenga presionado el botón  durante dos segundos para encender el montacargas. Ingrese su código de usuario cuando aparezca  en el display. Mantenga presionado el botón  durante tres segundos para apagar el montacargas.



## PEDAL/ALMOHADILLA PARA PIE

Coloque el pie izquierdo sobre el pedal de freno. Encienda el montacargas. Levante el pie izquierdo y vuelva a colocarlo sobre el pedal de freno.

El montacargas está listo para funcionar.





### **INTERRUPTOR DE SEGURIDAD ENTRY BAR**

Mantenga siempre los pies dentro del compartimento del operador y alejados del Entry Bar.

Si pone un pie en el Entry Bar cuando el montacargas se mueve, sonará la alarma y poco a poco el montacargas se detendrá.



### **DESCONEXIÓN DE EMERGENCIA**

Presione el botón Desconexión de emergencia para cortar la alimentación eléctrica del montacargas. No utilice el botón de desconexión de emergencia para frenar.

Utilice la desconexión de emergencia para apagar el montacargas cuando no funcione bien. Informe a su supervisor.

Para volver a conectar la batería y restablecer la desconexión de emergencia, tire del botón hacia arriba.

# Frenado



## FRENADO

Antes de empezar a trabajar, pruebe el freno.

En una zona abierta, pruebe primero el freno a una velocidad de desplazamiento baja y, luego, a una velocidad más alta.



## FRENO DESACTIVADO

Pise a fondo el pedal izquierdo.

El freno queda desactivado y la máquina puede desplazarse.



## FRENO ACTIVADO

Levante el talón o quite el pie del pedal de freno para aplicar el freno. Mantenga una parte del pie en contacto con el piso.

## **Conozca los peligros**



### **TENGA CUIDADO CON LOS PIES**

Mantenga siempre los pies dentro del equipo y sobre los pedales. Este montacargas pesa más de 3,000 kg o 7,000 libras. Es imposible detener o incluso reducir la velocidad de tanto peso con los pies o cualquier parte del cuerpo, sin importar la velocidad a la que se desplace el equipo.

Si un pie o una mano quedaran atrapados entre el montacargas y una pared, poste u otro objeto, podrían ser aplastados o incluso seccionados.

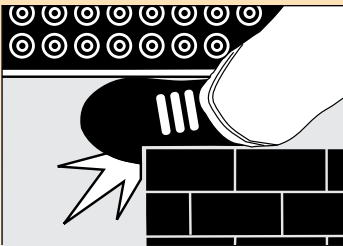

### **ASEGÚRESE DE QUE LOS FRENOS FUNCIONEN**

Pruebe el freno del montacargas al comienzo de su turno. Determine la distancia de frenado antes de empezar a trabajar.

Si la distancia de frenado es demasiado larga para usted, no conduzca el equipo. Informe a su supervisor.

# Desplazamiento y contramarcha

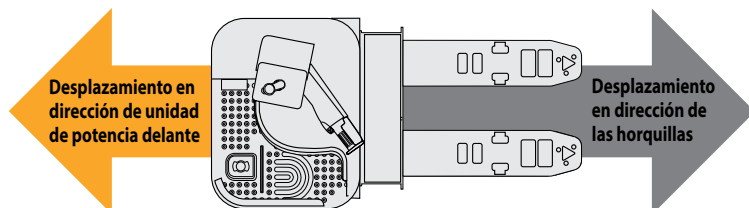

## DESPLAZAMIENTO

Mueva el balancín de marcha adelante y marcha atrás en la dirección en la que quiera desplazarse.

Mientras más aleje el balancín de la posición neutral, más rápido se desplazará el montacargas.



## CONTRAMARCHA

La contramarcha es otro modo de desacelerar el equipo. Mientras el equipo se esté moviendo en cualquier dirección, desplace el balancín de marcha adelante y marcha atrás en el sentido opuesto al de desplazamiento pasando por el punto neutral.

La contramarcha no dañará el equipo.



### **BOCINA**

Presione el interruptor que hay debajo de las empuñaduras para hacer sonar la bocina. Utilícela para advertir a los peatones y otros conductores.

Utilice la bocina cuando llegue a una intersección o a un cruce.



## **Conozca los peligros**

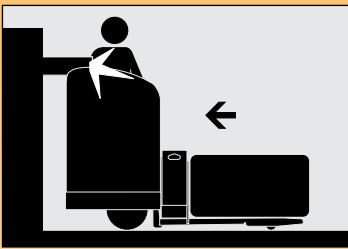

### **MIRE POR DÓNDE CONDUCE**

Las distracciones durante la conducción pueden provocar accidentes graves o incluso la muerte.

- No use teléfonos móviles ni otros dispositivos similares mientras conduce el montacargas.
- Conduzca en la dirección que le ofrezca la mejor visibilidad.
- Cualquier objeto que entre en el compartimento del operador o lo golpee podría aplastarlo o dejarlo atrapado.
- Esté siempre atento a la zona a su alrededor y observe por dónde conduce.

### **FRENADO O CONTRAMARCHA**

De los dos, el frenado normal está diseñado para detener el montacargas en la distancia más corta. Use el frenado normal en casos de emergencia, en rampas o en zonas congestionadas.

# Levante y descenso



## LEVANTE

Mantenga presionado el botón de LEVANTE hasta que las horquillas alcancen la altura deseada.

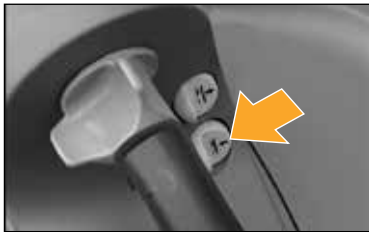

## DESCENSO

Mantenga presionado el botón de DESCENSO hasta que las horquillas alcancen la altura deseada.



# Dirección y desplazamiento



## LOS MONTACARGAS NO SON COMO LOS AUTOMÓVILES

No debe conducir ni dirigir el montacargas como un automóvil. Asegúrese de que tiene el conocimiento para utilizar este montacargas. Conduzca lentamente hasta estar bien familiarizado con la dirección y el resto de controles del equipo.



## DIRECCIÓN Y CONDUCCIÓN

Deberá conducir el montacargas en dirección de las horquillas (horquillas delante) y también alejado de las horquillas (unidad de potencia delante u horquillas detrás). La dirección no funciona igual en ambos sentidos.

## LOS MONTACARGAS PARECIDOS PUEDEN SER DIFERENTES

Este modelo de montacargas puede fabricarse con uno de los dos tipos distintos de dirección. Su empresa eligió el más adecuado para su lugar de trabajo.

**Atención:** Si llegara a conducir otro montacargas, a pesar de que se parezca al suyo, tenga mucho cuidado. La dirección puede ser diferente.



## **Conozca los peligros**

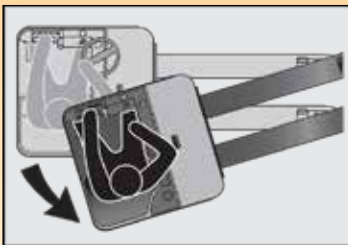

### **RADIO DE GIRO DE LA UNIDAD DE POTENCIA**

Tenga cuidado si gira mientras se desplaza en dirección de las horquillas. La unidad de potencia girará en la dirección contraria. Asegúrese de que cuenta con suficiente espacio y vigile que nadie se acerque al área.



### **REDUZCA LA VELOCIDAD SI HAY DERRAMES O PISOS MOJADOS**

Los derrames de polvo o líquido pueden hacer que el piso esté resbaladizo. Desacelere para no perder el control de la dirección y el frenado. Tenga cuidado y permita una mayor distancia de frenado.

No conduzca sobre objetos que se encuentren en el piso.

# Dos tipos de dirección



## 1 DIRECCIÓN MARCHA ATRÁS (también llamada dirección trasera)

Indica la dirección de giro del montacargas cuando el manubrio de control se gira en sentido horario.

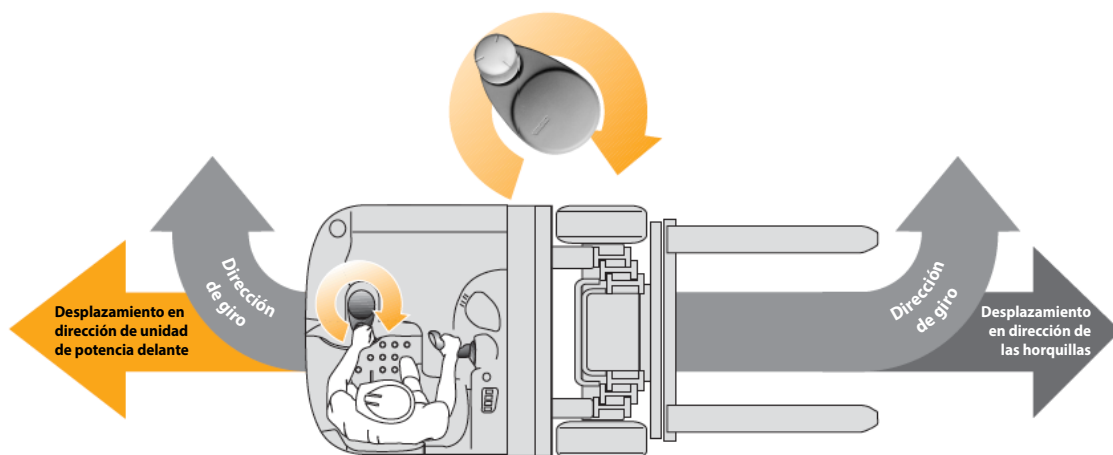

- 2 DIRECCIÓN MARCHA ADELANTE (también llamada dirección delantera)**  
Indica la dirección de giro del montacargas cuando el manubrio de control se gira en sentido horario.

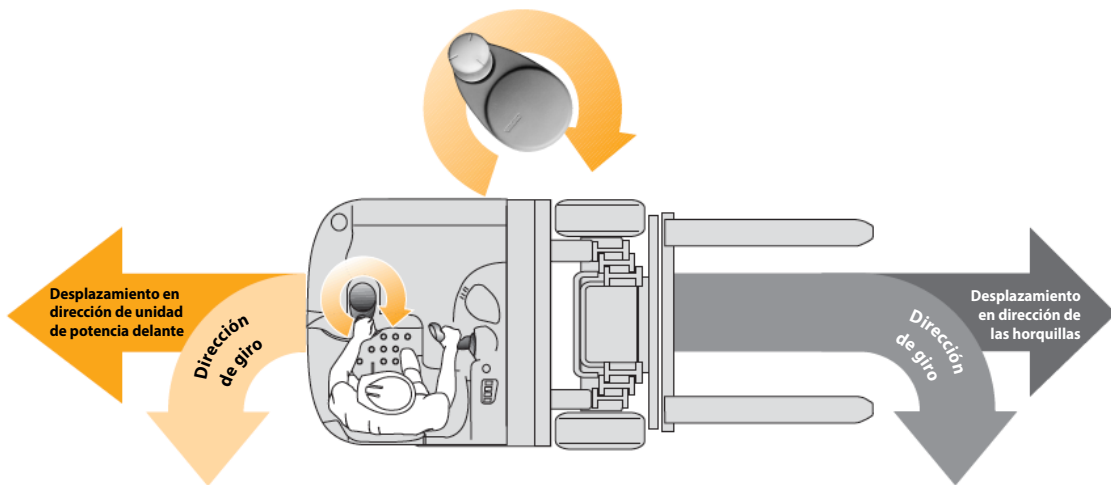

# Opciones adicionales



## **RESPALDO DE CARGA (OPCIONAL)**

Si debe manipular cargas inestables o sueltas, es probable que su compañía haya encargado un respaldo de carga.

No ponga las manos ni los brazos por encima del respaldar ni a través de los orificios. La carga podría atraparlas o aplastarlas.

## **Conozca los peligros**

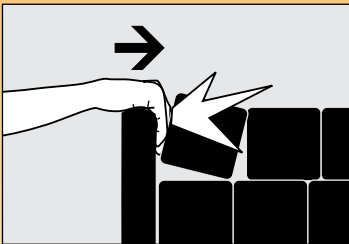

### **TENGA CUIDADO CON LAS MANOS Y LOS BRAZOS**

No ponga las manos ni los brazos por encima del respaldo de carga.

### **LOS MONTACARGAS PARECIDOS PUEDEN SER DIFERENTES**

Su empresa eligió las opciones más adecuadas para su lugar de trabajo.

Si llegara a conducir otro montacargas, a pesar de que se parezca al suyo, tenga mucho cuidado. Es posible que la dirección y las opciones equipadas no sean las mismas.

# Control de seguridad diario

## REVISE EL EQUIPO ANTES DE EMPEZAR A TRABAJAR

Debe verificar si el equipo es seguro para usarlo.

### 1. Inspeccione el montacargas.

- Compruebe que la batería esté cargada. No utilice una llama abierta para revisar la batería. Revise el conector, los terminales y los cables de la batería en busca de daños.
- En el caso de las baterías de plomo-ácido de electrolito líquido, verifique el nivel de agua. No utilice una llama abierta para revisar la batería. Asegúrese de que haya tapas de ventilación en el lugar.
- Asegúrese de que los retenedores de batería a ambos lados del montacargas estén instalados correctamente.
- Asegúrese de que todas las ruedas estén en buen estado.
- Limpie el balancín de marcha adelante y marcha atrás y el manubrio de control.
- Compruebe que ambas horquillas estén rectas, y que no estén agrietadas ni muy desgastadas.
- Compruebe que el respaldo de carga está bien sujeto en su lugar (si está incluido en el equipamiento del equipo).
- Compruebe que no haya indicios de fugas hidráulicas debajo del montacargas.
- Pruebe la bocina.
- Compruebe que la desconexión de potencia funcione.
- Compruebe que todos los controles funcionen de forma correcta.

## **2. Pruebe el equipo en una zona sin tráfico.**

- Pruebe todas las funciones hidráulicas.
- Revise la dirección.
- Conduzca el montacargas lentamente en ambas direcciones.
- Conduzca a máxima velocidad en ambas direcciones, hacia delante y atrás.
- Compruebe las distancias de frenado y de contramarcha hacia adelante y hacia atrás. El tamaño de la carga y las condiciones del suelo pueden afectar estas distancias.
- Si la distancia de frenado es demasiado larga para usted, no conduzca el equipo. Informe a su supervisor.

**Si algo no presenta un buen aspecto, no funciona, le da una mala sensación o no suena bien, no utilice el montacargas. Informe a su supervisor.**

*Puede obtener listas de verificación de su distribuidor Crown (N.º de pieza OF3772). Si se usa de forma apropiada, esta lista de verificación puede advertir al personal de servicio sobre la necesidad de realizar reparaciones.*

# Sea un conductor seguro



***Usted es el  
componente  
más  
importante.***



## **ASEGÚRESE DE ESTAR LISTO PARA CONDUCIR**

- No use este montacargas a menos que esté capacitado y certificado para ello.
- Asegúrese de que comprende cómo funciona el equipo y los riesgos que implica. No conduzca el montacargas si tiene alguna duda al respecto.
- Conozca la capacidad de carga de su montacargas. Asegúrese de usar las unidades de medida correctas.
- No está permitido el uso de algunos montacargas en zonas donde haya algún riesgo de incendio. Asegúrese de que su equipo dispone del tipo de protección contra incendios apropiada para esa zona.
- Asegúrese de que su calzado y sus manos estén limpios y secos y que su ropa sea adecuada para el trabajo.

## **ASEGÚRESE DE QUE EL MONTACARGAS ESTÉ LISTO**

- Revise el montacargas antes de usarlo. Si el equipo no funciona correctamente o está dañado, no lo use. Informe a su supervisor.
- Pruebe los frenos en una zona abierta. Primero pruébelos a baja velocidad y después más rápido. Determine la distancia de frenado antes de empezar a trabajar.



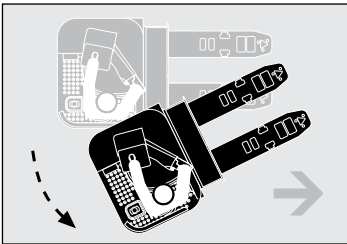
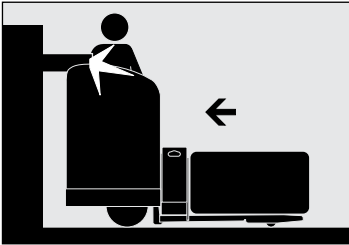

## CONDUZCA CON CUIDADO Y ESTÉ ALERTA

- No saque los pies ni ninguna parte del cuerpo del compartimento del operador, sin importar lo lento que se mueva el montacargas. No puede detener 3,000 kg o 7,000 lb con ninguna parte del cuerpo. Si una mano o un pie queda atrapado entre el equipo y un objeto fijo, puede ser aplastado o incluso seccionado.
- No ponga las manos ni los brazos por encima del respaldo.
- Mantenga las manos en los controles y el pie izquierdo sobre el pedal.
- Conduzca en la dirección que le ofrezca mejor visibilidad. Mire por dónde circula y desacelere en las zonas congestionadas.
- Circule lento sobre los suelos húmedos o resbaladizos. No pase por encima de objetos.
- Antes de cambiar la dirección de desplazamiento mire el lugar hacia donde se dirige.
- Compruebe si tiene espacio suficiente para circular y girar. Tenga cuidado con los movimientos de la unidad de potencia.
- Reduzca la velocidad cuando gire.
- Evite mover los controles bruscamente. Aprenda a utilizarlos con suavidad y de una manera moderada y uniforme.
- Tenga especial cuidado si debe conducir el montacargas por una zona donde hay peligro de caída de objetos.

*Continúa en la página siguiente...*

# Sea un conductor seguro

(continuación)

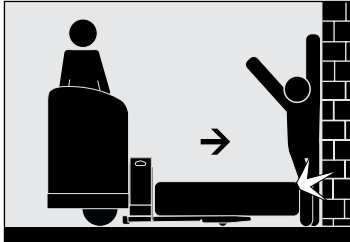

## TENGA CUIDADO CON OTRAS PERSONAS

- Reduzca la velocidad. Ceda el paso o pare ante la presencia de peatones. Utilice la bocina cuando llegue a una intersección o un cruce.
- Tenga cuidado de no atrapar ni aplastar a nadie. Por ejemplo, no conduzca hacia nadie que permanezca delante de un objeto fijo.
- No permita que haya pasajeros en el montacargas.
- Mantenga a otras personas lejos del equipo cuando esté trabajando. No permita nunca a nadie montarse en la carga o las horquillas.
- No permita que nadie conduzca el montacargas a menos que esté capacitado y autorizado para hacerlo.

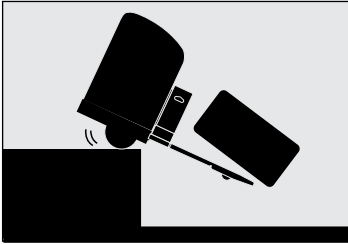

### **EVITE LAS CAÍDAS**

- No se acerque al borde de las zonas de carga y descarga y las rampas.
- Compruebe que las rampas de la zona de carga y descarga y las placas del muelle de carga sean seguras.
- Compruebe que las ruedas del remolque estén calzadas. Revise que el remolque esté sujeto a la zona de carga y descarga.
- Instale correctamente los soportes de gato debajo de la parte delantera del remolque cuando no haya un tractor enganchado.
- Revise las capacidades. Asegúrese de que el montacargas cargado no sea demasiado pesado para la zona por donde debe circular.
- Asegúrese de que la carga que está transportando sea estable. Centre la carga. Tenga especial cuidado con las cargas largas, altas o anchas. Estas son menos estables.
- Cuando transporte cargas por pendientes o rampas, conduzca con las horquillas hacia arriba. Si el equipo no está cargado, conduzca con las horquillas mirando hacia abajo. Desacelere y no gire nunca cuando pase por una rampa o pendiente.
- No suba el equipo a un elevador sin autorización. Revise la capacidad o el límite de carga, y asegúrese de que no haya personas cerca. Entre con la carga por delante y active el freno.

### **CUANDO DEJE DE USAR EL MONTACARGAS**

- Pare el montacargas por completo antes de bajarse.
- Baje las horquillas. Apague el equipo o cierre sesión.
- Evite estacionar en rampas. Si debe estacionar en una rampa, calce las ruedas para evitar que el montacargas se mueva.

# Fuentes de alimentación

## FUENTES DE ALIMENTACIÓN

El equipo se puede diseñar para utilizar las siguientes fuentes de alimentación:

- Baterías de plomo-ácido de electrolito líquido
- Baterías de ion litio

Si el montacargas cuenta con una batería de ion litio V-Force, consulte la placa de datos instalada en él.

En el montacargas solo se pueden utilizar las fuentes de alimentación aprobadas por Crown. Solo el personal de servicio autorizado puede modificar la fuente de alimentación instalada en el montacargas.

Consulte la placa de datos de la fuente de alimentación para ver la fuente de alimentación aprobada que está instalada en el montacargas.

**Nota:** Siga las instrucciones y especificaciones del fabricante al manipular fuentes de alimentación.

## TRABAJAR CON FUENTES DE ALIMENTACIÓN

Su empresa deberá proporcionarle una zona segura para trabajar con las fuentes de alimentación. Utilice esta zona para realizar todo el trabajo y la carga de las fuentes de alimentación.

- No cargue ni recargue con combustible una fuente de alimentación, a menos que tenga la capacitación y autorización para hacerlo.
- No retire ni instale una fuente de alimentación a menos que tenga la capacitación y autorización para hacerlo.

# Carga de las fuentes de alimentación

## ANTES DE CARGAR LAS FUENTES DE ALIMENTACIÓN

- Lea las instrucciones del cargador y de la fuente de alimentación.
- Verifique que los valores de voltaje y amperaje del cargador sean correctos para la fuente de alimentación.
- La carga de una fuente de alimentación solo se debe realizar en una zona autorizada.

## CARGA DE UNA BATERÍA DE PLOMO-ÁCIDO DE ELECTROLITO LÍQUIDO

1. Apague el montacargas.
2. Desenchufe el conector de la fuente de alimentación del montacargas.
3. Siga las instrucciones de carga del fabricante de la fuente de alimentación.

Cuando se complete la carga, desenchufe el cargador y enchufe el conector de la fuente de alimentación al montacargas.

## CARGA DE UNA BATERÍA DE ION LITIO V-FORCE

1. Apague el montacargas.
2. Enchufe el cargador al puerto de carga de la batería.
3. Siga las instrucciones de carga de la batería de ion litio V-Force.

Realice cargas parciales durante los descansos o cuando el montacargas no esté en uso.

Cuando se complete la carga parcial o la batería esté totalmente cargada, desenchufe el cargador del puerto de carga de la batería.



## Conozca los peligros

### EVITE DAÑAR EL MONTACARGAS Y EL CARGADOR DE LA BATERÍA

Asegúrese de que el cargador de la batería esté enchufado al conector de la batería, no al conector del montacargas.

### EVITE DAÑAR LA BATERÍA

Si las baterías no reciben el mantenimiento adecuado, fallarán antes de tiempo.

Siga siempre las instrucciones del fabricante de la batería.

# Ion litio

## **BATERÍAS DE ION LITIO**

En los montacargas equipados con una batería de ion litio V-Force, el estado de energía se muestra en el display del montacargas.

Los montacargas calificados y aprobados para funcionar con otra batería de ion litio pueden disponer de un display independiente. Utilice el display instalado en la batería para ver el estado de energía.



## **Conozca los peligros**

### **EVITE DAÑAR LA FUENTE DE ALIMENTACIÓN**

No deje los montacargas con baterías de ion litio o paquetes de potencia de celdas de combustible a temperaturas de congelación.

Siga siempre las instrucciones del fabricante de la batería.

Esta página se  
dejó en blanco de  
forma intencional

# Baterías de plomo-ácido de electrolito líquido



## CUANDO INSTALE O CAMBIE BATERÍAS

- Apague el montacargas. Compruebe que todos los controles estén en posición neutral. Desconecte la batería.
- Asegúrese de que el tamaño y peso de la batería sean correctos. Nunca utilice un montacargas que tenga una batería con un peso o tamaño menores de lo establecido.
- Nunca permita que un metal entre en contacto con la punta de las celdas. Podría producir chispas o daños en la batería. Use un aislante (como madera contrachapada) siempre que sea necesario.
- Use un soporte deslizable para instalar o retirar una batería. Asegúrese de que el soporte deslizable se encuentre a la misma altura que los soportes del compartimiento de la batería del montacargas. También verifique que el soporte deslizable sea del mismo tamaño que la batería, como mínimo.
- Utilice una viga de manipulación de baterías aprobada para colocar o retirar la batería del soporte. Asegúrese de ajustar los ganchos de la viga de manipulación de baterías a la batería. Levante y mueva la batería con cuidado.

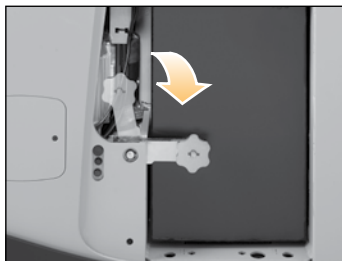
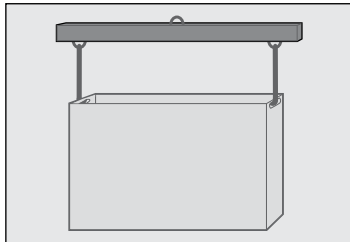

## DESPUÉS DE INSTALAR LA BATERÍA

- Vuelva a montar el retenedor de batería y ajústelo, y sustituya la cubierta lateral.
- Conecte la batería. Encienda el montacargas y compruebe que funcione correctamente.







## Conozca los peligros



### PELIGRO



Las baterías pueden producir gases explosivos. Absténgase de fumar, de hacer uso de llamas descubiertas y puentes y de producir chispas cerca de la batería. Ventile bien al encontrarse en un ambiente cerrado y cuando cargue la batería.

Esta batería contiene ácido sulfúrico, el cual produce quemaduras graves. Evite que este ácido entre en contacto con los ojos, la piel y la ropa. De llegar a suceder esto, lávese inmediata y minuciosamente con agua. Consulte a un médico si han sido afectados los ojos.

107

### LAS BATERÍAS DEL MONTACARGAS PUEDEN SER PELIGROSAS

La batería de su montacargas produce gases que pueden explotar.

También contiene ácidos que pueden quemarlo o desfigurarlo.

- No intente instalar, retirar, cargar ni reparar la batería del montacargas a menos que tenga la capacitación y autorización para ello.
- Nunca fume ni use una llama abierta cerca de las baterías.
- Su compañía debe proporcionarle una zona segura en la que pueda trabajar con las baterías. Realice todos los trabajos relacionados con las baterías en esta zona.
- Use equipamiento protector, como guantes, protección para los ojos, delantales, etcétera.
- Compruebe que las celdas de la batería estén llenas al nivel correcto. Nunca use una llama abierta para comprobar la batería.

### LOS RETENEDORES DE BATERÍA DEBEN ESTAR BIEN COLOCADOS

La batería podría salirse si los retenedores no están en su lugar. Antes de poner el montacargas en funcionamiento, compruebe que ambos retenedores estén instalados.

### EL TAMAÑO DE LA BATERÍA IMPORTA

Asegúrese de que esté usando una batería del tamaño, tipo y peso correctos. Nunca utilice un montacargas que tenga instalada una batería de peso o dimensiones menores a lo establecido.



### ADVERTENCIA

Tamaño mínimo permitido de la batería:  
**XXX mm (00.00 in.) de anchura**  
**XXX mm (00.00 in.) de longitud**

Un tamaño pequeño de batería puede afectar el manejo y la estabilidad de la carretilla. Podría sufrir un accidente.

Use batería clasificada U.L. Tipo EO.



# Etiquetas de advertencia



## TODAS LAS ETIQUETAS DEL EQUIPO SON IMPORTANTES

Obsérvelas y téngalas en cuenta para protegerse a usted mismo y a los demás.

**⚠ ADVERTENCIA**

Solo opere este equipo con una fuente de alimentación eléctrica.

Este equipo está diseñado y fabricado para usarse con una batería de ácido/plomo y, si se configura, con los productos Crown V-Force.

Antes de instalar un tipo nuevo de fuente de alimentación eléctrica se debe obtener la aprobación por escrito de Crown, OSHA 1910.178 (a)

**⚠ ATENCION**

Si no conecta el cargador correctamente el vehículo puede tener averías.

Este seguro de conectar el cargador al enchufe de la batería, no al de la carretilla. 47

**⚠ PELIGRO**

Las baterías pueden producir gases explosivos. Absténgase de fumar, de hacer uso de llamas descubiertas y puentes y de producir chispas cerca de la batería. Ventíle bien al encontrarse en un ambiente cerrado y cuando cargue la batería.

Esta batería contiene ácido sulfúrico, el cual produce quemaduras graves. Evite que este ácido entre en contacto con los ojos, la piel y la ropa. De llegar a suceder esto, lávese inmediata y minuciosamente con agua. Consulte a un médico si han sido afectados los ojos.



**⚠ ADVERTENCIA**

 **Evite quedar aplastado.** Mantenga la cabeza, brazos, manos, pies y piernas dentro de la zona del operario. **Pare la carretilla completamente antes de salirse.**

 Las caídas de los muelles pueden causar lesiones graves o incluso la muerte. **Salga y alléjese inmediatamente de la carretilla en estas emergencias.**

**⚠ ADVERTENCIA**

 **Manténgase alejado de todas las piezas móviles.** Las piezas móviles pueden aplastar o seccionar manos, pies, brazos o piernas. 07

**⚠ ADVERTENCIA**

La ley obliga a estar entrenado y certificado para operar esta carretilla. (OSHA § 1910.178, Rev. 1999)

 Ud. o las personas cercanas podrían sufrir serias lesiones, o incluso la muerte si no usa esta carretilla correctamente.

Deberá todas las advertencias e instrucciones en el Manual del Operario\* y en la carretilla.

Revise la carretilla antes de trabajar, compruebe que está en buen orden para

\* Se pueden pedir Copias adicionales del Manual del Operario y Etiquetas para la Carretilla a: Crown Equipment Corp., New Bremen, OH 45869 U.S.A. 04

**⚠ ADVERTENCIA**

**Tamaño mínimo permitido de la batería:**  
**XXX mm (00.00 in.) de anchura**  
**XXX mm (00.00 in.) de longitud**

Un tamaño pequeño de batería puede afectar el manejo y la estabilidad de la carretilla. Podría sufrir un accidente.

Use batería clasificada U.L. Tipo EO.

**crown.com**

Todos los derechos reservados bajo los acuerdos internacionales y panamericanos sobre los derechos de autor  
© 2023 Crown Equipment Corp.



SERIE 4000



*Este manual del operador contiene información sobre todos los modelos de la serie RT4000, además de algunos accesorios y funciones opcionales. Puede que algunas figuras y párrafos no se apliquen a su montacargas.*



[crown.com](http://crown.com)

